

1	1	Grundgerät	360147	x	22.416	71.409
2	1	Designrahmen	361091-xx	x	0.401	3.147
3	1	HMS-kpl	361092	x	9.333	28.262
Pos.	Stk.	Benennung	Zeichnungsnr. Artikelnr.	Werkstoff	Volumen [dm³]	Masse [kg]

<small>Schutzvermerk nach DIN 34 beachten Weitergabe sowie Vervielfältigung dieser Unterlage, Verwertung und Mitteilung ihres Inhalts sind nicht gestattet, soweit nicht ausdrücklich zugestanden. Mit der Entgegennahme wird bei Zu widerhandlung der Schadenersatz anerkannt.</small>				Allgemeintol. DIN ISO 2768-m-S		Werkstück -kanten DIN 6784		Maßstab: 1:10		Format: DIN A3	
				Datum		Name		Werkstoff: x		Gew.: 102.82kg	
Bear.		27.03.2015		Kropfgans		Oberfläche: -		Vol.: 32.150 L			
Gepr.		.		.		Benennung: Zubehör 38x38x57K		Zeichnungsnummer:		Index:	
Freig.		x		x				-		-	
				AUSTROFLAMM GmbH Austroflamm-Platz 1 A-4631 Krenglbach							
Index		Änderung		Datum		Name		Modellname: KE_38_38_57_K_ZUBEHOER		Zng.name: M_ZUBEHOER_38X38X57	

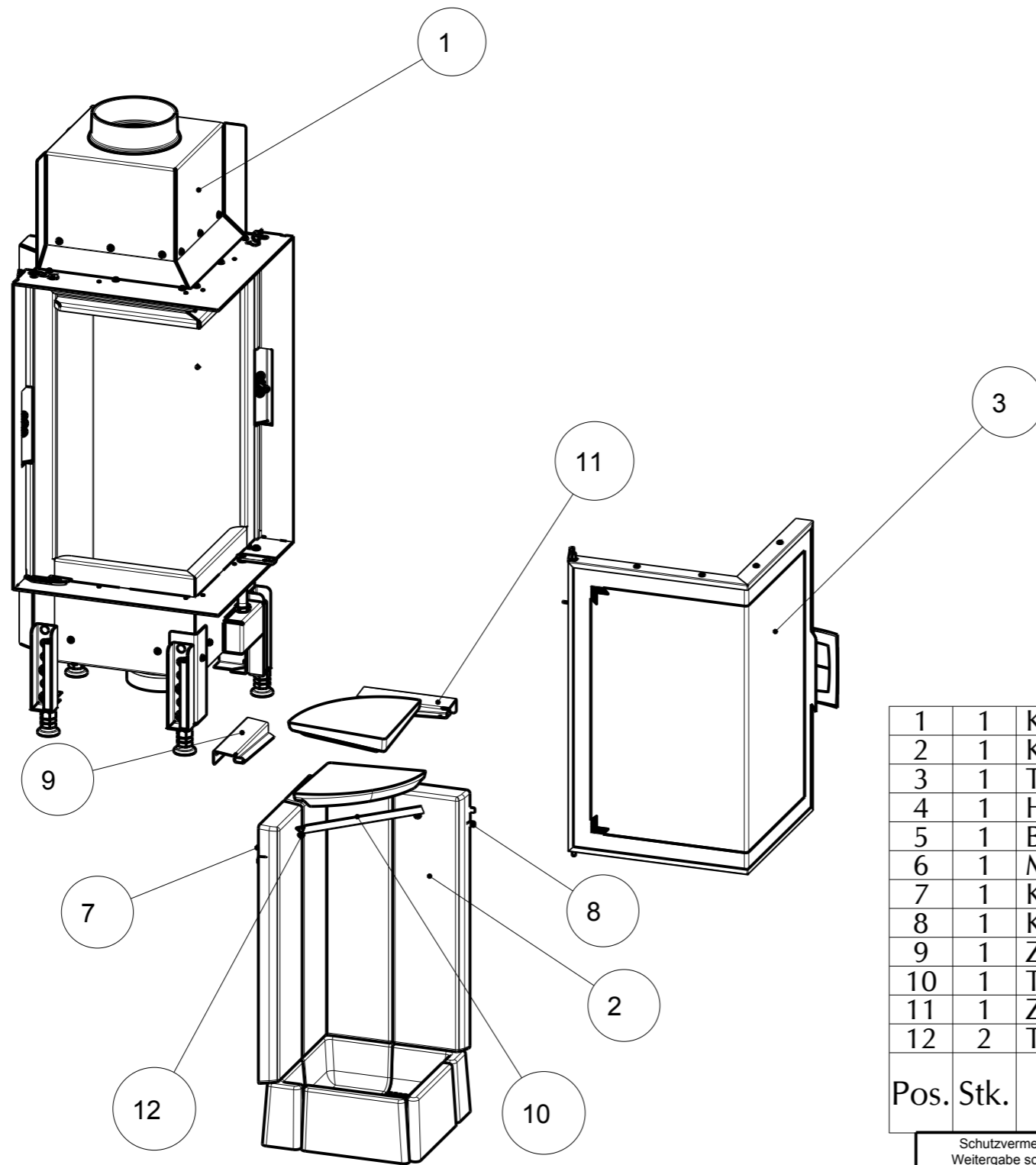

Pos.	Stk.	Benennung	Zeichnungsnr. Artikelnr.	Werkstoff	Norm	Masse [kg]
1	1	Korpus montiert	773233	x		42.702
2	1	Keramott weiss	773234	lt. Tabelle		19.649
3	1	Tuer kpl	773241	x		8.407
4	1	Handschuh mit Logo	640084	-		0.000
5	1	Benutzerhandbuch	940140	-		0.000
6	1	Montageanleitung	940141	-		0.000
7	1	Keramotthalter links	771787	1.0038		0.014
8	1	Keramotthalter rechts	771788	1.0038		0.014
9	1	Z-Auflage links eck	773253	1.4301		0.251
10	1	Transportwinkel	773266-95	1.0038_elo-vz		0.116
11	1	Z-Auflage links eck	773254	1.4301		0.240
12	2	Taptite ISR-LKS M5X12	718433-92	Stahl	DIN7500C	0.003

Schutzvermerk nach DIN 34 beachten Weitergabe sowie Vervielfältigung dieser Unterlage, Verwertung und Mitteilung ihres Inhalts sind nicht gestattet, soweit nicht ausdrücklich zugestanden. Mit der Entgegennahme wird bei Zuwiderhandlung der Schadenersatz anerkannt.				Allgemeintol. DIN ISO 2768-m-S		Werkstück -kanten DIN 6784		Maßstab: 1:10		Format: DIN A3	
				Datum Name		Werkstoff: x		Gew.: 71.41kg			
Bear. 03.09.2014		Kropfgans		Oberfläche: -		Vol.: 22.416 L					
Gepr.		.		Benennung: Grundgerät 38x38x57							
Freig. 27.03.2015		Kropfgans									
AUSTROFLAMM GmbH Austroflamm-Platz 1 A-4631 Krenglbach				Zeichnungsnummer: 360147		Index: a		Blatt 1 von 1			
a Freigabe 27.03.2015 Kropfg						Modelname: 360147 Zng.name: M_360147					
Index		Änderung		Datum		Name					

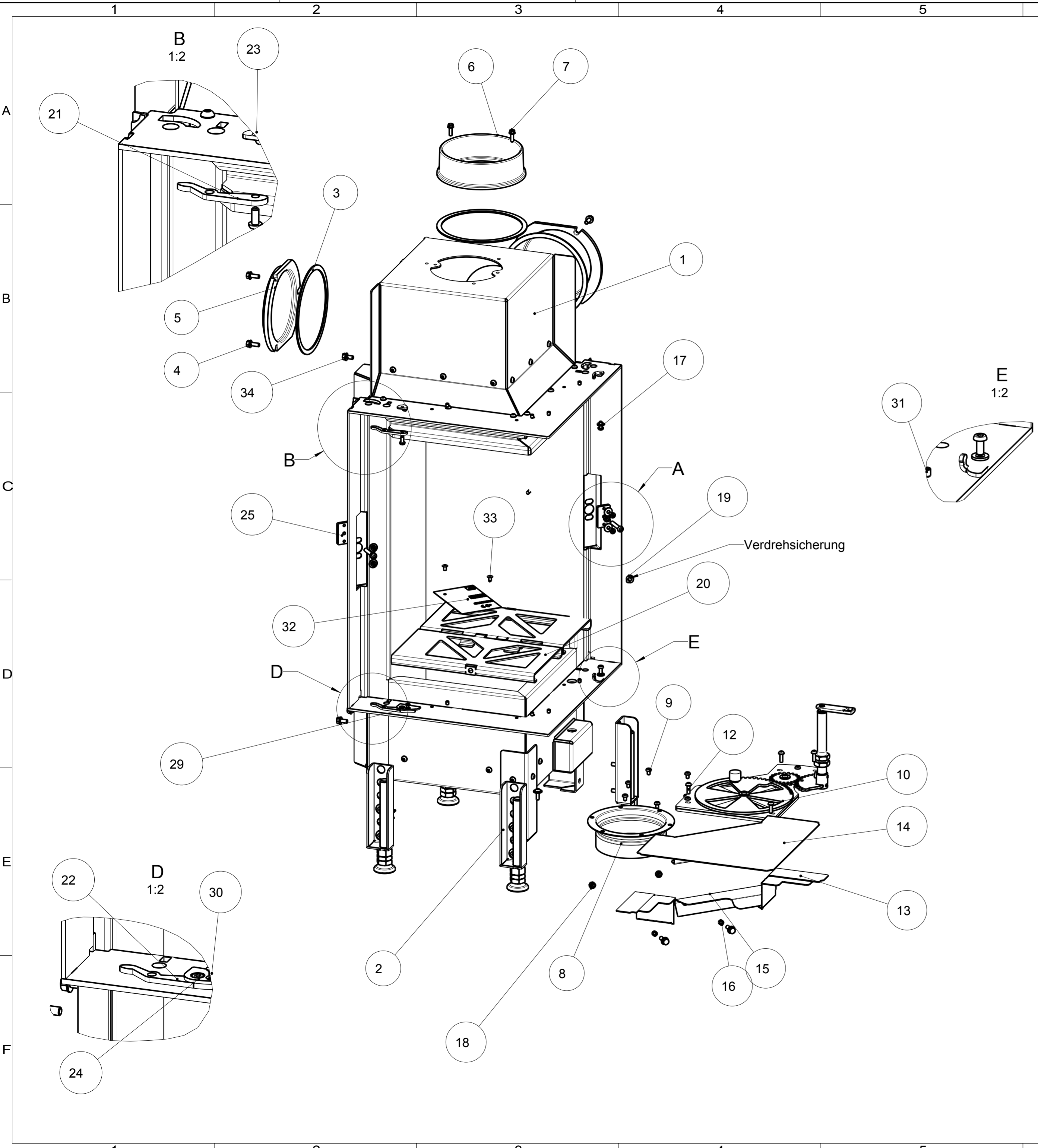

Pos.	Stk.	Benennung	Zeichnungsnr. Artikelnr.	Werkstoff	Norm	Masse [kg]
1	1	Korpus geschweißt	773200-29	x		32.858
2	4	Fuss kpl	769744	-		1.411
3	3	Flachdichtung 8x2x480(Schwarz)	710096	Tex.G.D.		0.008
4	8	Taptite SKS M6x16	718109-92	Stahl	DIN7500D	0.008
5	2	G3 RR-Abdeckung	716220	GG 20		1.275
6	1	RR-Stutzen 150	714257	GG20		1.120
7	2	Taptite SKS M5x16	718106-92	Stahl	DIN7500D	0.005
8	1	Anschlussteil ohne Bohrung	717864-94	1.0038		0.154
9	6	ISK LKS M5x8	718561-92	10.9	ISO7380	0.002
10	1	Zulufsteller Kpl	773225	x		2.481
11	8	K-Scheibe f. M5	718214-92	Stahl	DIN9021	0.001
12	8	Taptite ISR-LKS M5X16	718460-92	Stahl	DIN7500C	0.004
13	1	Querkanal geschweißt	773226	x		0.269
14	1	Querkanaldeckel	773230-95	1.0038_elo-vz		0.682
15	1	Primärluftklappe	773231-95	1.0038_elo-vz		0.125
16	2	Distanz 6.5x8x4.5	712120-92	1.0038		0.001
17	4	Scheibe o.F. f.M6	718065-92	Stahl	DIN125	0.001
18	2	SK-Mutter M6	718076-92	8	DIN934	0.003
19	1	Taptite SKS M6x10	718246-92	Stahl	DIN7500D	0.007
20	2	Keramottmittelstein Auflage	773232-95	1.0038_elo-vz		0.847
21	1	Scharnier oben	771229-29	1.0038		0.018
22	1	Scharnier unten	771237-29	1.0038		0.022
23	4	Gewindeplättchen gebogen	771781-29	1.0038		0.006
24	4	ISK LKS M5x12	718041-92	10.9	ISO7380	0.003
25	2	Aufdickung	771669	1.0038		0.036
26	2	ISK LKS M6x40	718376-92	10.9	ISO7380	0.009
27	2	SK-Mutter M6	718076	8	DIN934	0.003
28	4	ISK-Schr. m.n.K. M5x10	718587-92	10.9	BN1206	0.002
29	1	Abdeckung	769384-29	1.0038		0.013
30	1	ISK Senk. M4x6	718502-92	10.9	DIN7991	0.001
31	8	ISR Gew.-stift M5x6	718032-92	1.0038	DIN916	0.001
32	1	Typenschild	940195	Al		0.010
33	2	Blindniete A Ø4.8x7.6	718153-91	1.0038	DIN7337	0.001
34	6	Taptite SKS M6x12	718107-92	Stahl	DIN7500D	0.007

Pos.	Stk.	Benennung	Zeichnungsnr. Artikelnr.	Werkstoff	Norm	Masse [kg]
		Schutzvermerk nach DIN 34 beachten Weitergabe sowie Vervielfältigung dieser Unterlage, Verwertung und Mitteilung ihres Inhalts sind nicht gestattet, soweit nicht ausdrücklich zugestanden. Mit der Entgegennahme wird bei Zuwerdung der Schadensersatz anerkannt.				
		Allgemeintol. DIN ISO 2768-m-S	Werkstück -kanten DIN 6784	Maßstab: 1:5	Format: DIN A2	
		Bear. 03.09.2014	Name Kropfgans	Werkstoff: x	Gew.: 42.70kg	
		Gepr.		Oberfläche: -	Vol.: 5.827 L	
		Freig. 27.03.2015	Kropfgans	Benennung: Korpus montiert 38x38x57 K		
		AUSTROFLAMM GmbH Austroflamm-Platz 1 A-4631 Krenglbach		Zeichnungsnummer: 773233	Index: a	Blatt 1 von 2
a	Freigabe	27.03.2015	Kropfg	Modellname: 773233 Zng.name: M_773233		
Index	Änderung	Datum	Name	AUSTROFLAMM		

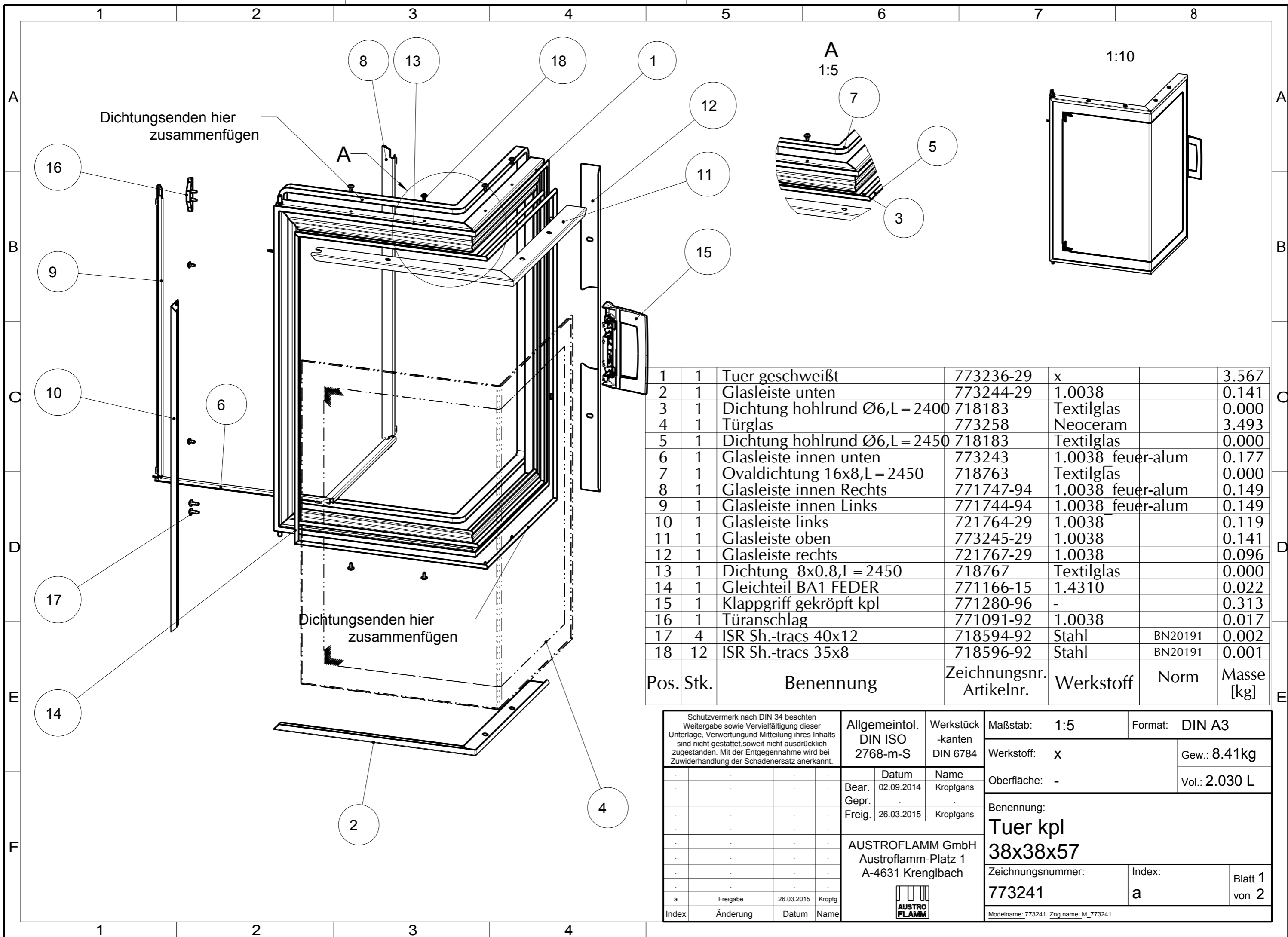

Pos.	Stk.	Benennung	Zeichnungsnr. Artikelnr.	Werkstoff	Norm	Masse [kg]
1	1	Tuer geschweißt	773236-29	x		3.567
2	1	Glasleiste unten	773244-29	1.0038		0.141
3	1	Dichtung hohlrund Ø6,L = 2400	718183	Textilglas		0.000
4	1	Türglas	773258	Neoceram		3.493
5	1	Dichtung hohlrund Ø6,L = 2450	718183	Textilglas		0.000
6	1	Glasleiste innen unten	773243	1.0038 feuer-alum		0.177
7	1	Ovaldichtung 16x8,L = 2450	718763	Textilglas		0.000
8	1	Glasleiste innen Rechts	771747-94	1.0038 feuer-alum		0.149
9	1	Glasleiste innen Links	771744-94	1.0038 feuer-alum		0.149
10	1	Glasleiste links	721764-29	1.0038		0.119
11	1	Glasleiste oben	773245-29	1.0038		0.141
12	1	Glasleiste rechts	721767-29	1.0038		0.096
13	1	Dichtung 8x0.8,L = 2450	718767	Textilglas		0.000
14	1	Gleichteil BA1 FEDER	771166-15	1.4310		0.022
15	1	Klappgriff gekröpft kpl	771280-96	-		0.313
16	1	Türanschlag	771091-92	1.0038		0.017
17	4	ISR Sh.-tracs 40x12	718594-92	Stahl	BN20191	0.002
18	12	ISR Sh.-tracs 35x8	718596-92	Stahl	BN20191	0.001

<small>Schutzvermerk nach DIN 34 beachten Weitergabe sowie Vervielfältigung dieser Unterlage, Verwertung und Mitteilung ihres Inhalts sind nicht gestattet, soweit nicht ausdrücklich zugestanden. Mit der Entgegennahme wird bei Zuwerdung der Schadenersatz anerkannt.</small>				Allgemeintol. DIN ISO 2768-m-S		Werkstück -kanten DIN 6784		Maßstab: 1:5		Format: DIN A3	
				Bear. 02.09.2014 Kropfgans		Gepr.		Freig. 26.03.2015 Kropfgans		Werkstoff: x	
Oberfläche: -		Vol.: 2.030 L		Benennung: Tuer kpl 38x38x57							
a Freigabe 26.03.2015 Kropfg				AUSTROFLAMM GmbH Austroflamm-Platz 1 A-4631 Krenglbach		Zeichnungsnummer: 773241		Index: a		Blatt 1 von 2	
Index Änderung Datum Name						Modelname: 773241 Zng.name: M_773241					

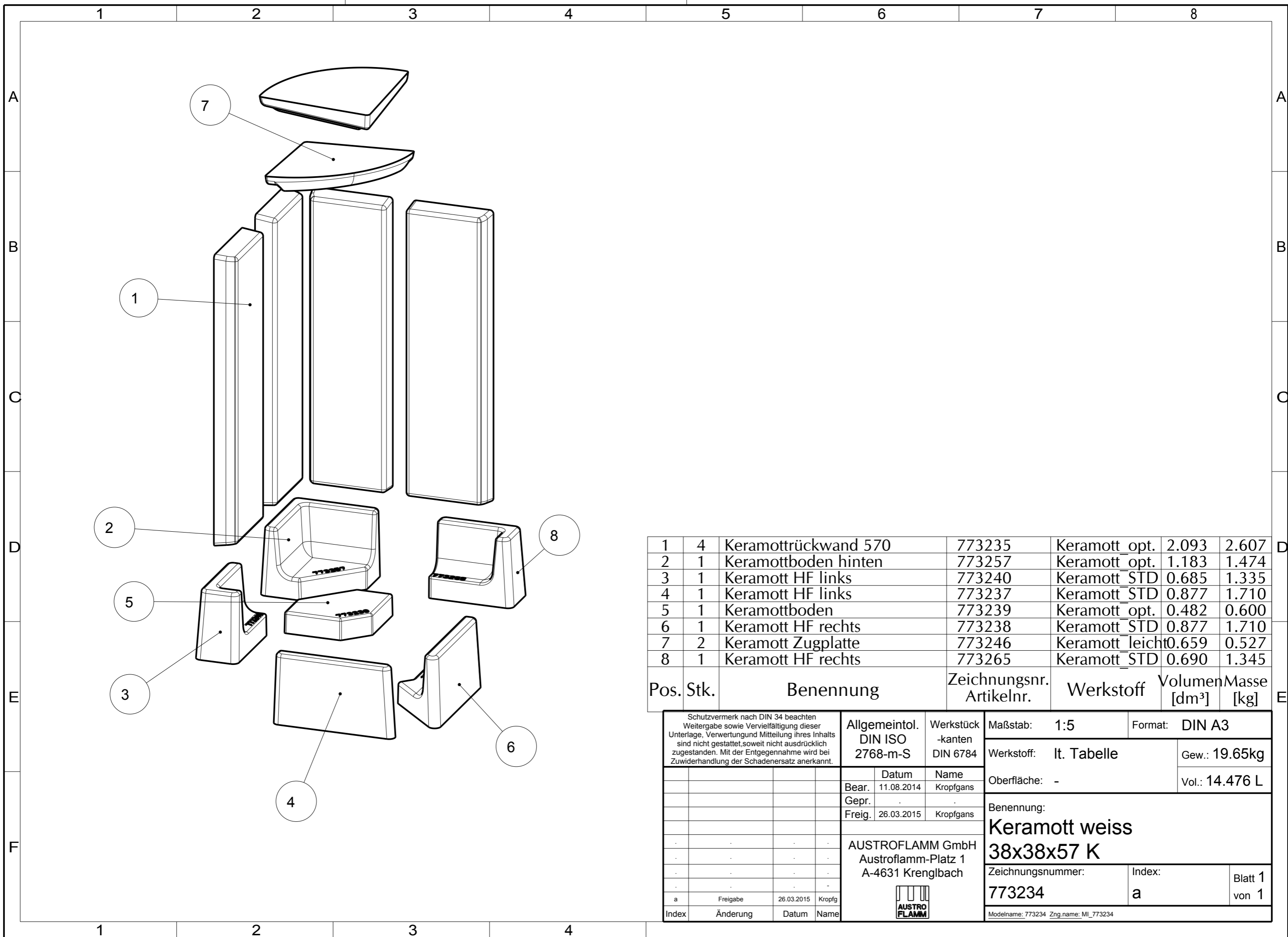

Pos.	Stk.	Benennung	Zeichnungsnr. Artikelnr.	Werkstoff	Volumen [dm ³]	Masse [kg]
1	4	Keramottrückwand 570	773235	Keramott_opt.	2.093	2.607
2	1	Keramottboden hinten	773257	Keramott_opt.	1.183	1.474
3	1	Keramott HF links	773240	Keramott_STD	0.685	1.335
4	1	Keramott HF links	773237	Keramott_STD	0.877	1.710
5	1	Keramottboden	773239	Keramott_opt.	0.482	0.600
6	1	Keramott HF rechts	773238	Keramott_STD	0.877	1.710
7	2	Keramott Zugplatte	773246	Keramott_leicht	0.659	0.527
8	1	Keramott HF rechts	773265	Keramott_STD	0.690	1.345

<small>Schutzvermerk nach DIN 34 beachten Weitergabe sowie Vervielfältigung dieser Unterlage, Verwertung und Mitteilung ihres Inhalts sind nicht gestattet, soweit nicht ausdrücklich zugestanden. Mit der Entgegennahme wird bei Zuwerhandlung der Schadenersatz anerkannt.</small>				Allgemeintol. DIN ISO 2768-m-S		Werkstück -kanten DIN 6784		Maßstab: 1:5		Format: DIN A3	
				Bear. 11.08.2014		Name Kropfgans		Werkstoff: lt. Tabelle		Gew.: 19.65kg	
Gepr.		Freig. 26.03.2015		Name Kropfgans		Oberfläche: -		Benennung: Keramott weiss 38x38x57 K			
AUSTROFLAMM GmbH Austroflamm-Platz 1 A-4631 Krenglbach				Zeichnungsnummer: 773234		Index: a		Blatt 1 von 1			
a	Freigabe	26.03.2015	Kropfg	<small>Modellname: 773234 Zng.name: MI_773234</small>							
Index	Änderung	Datum	Name								



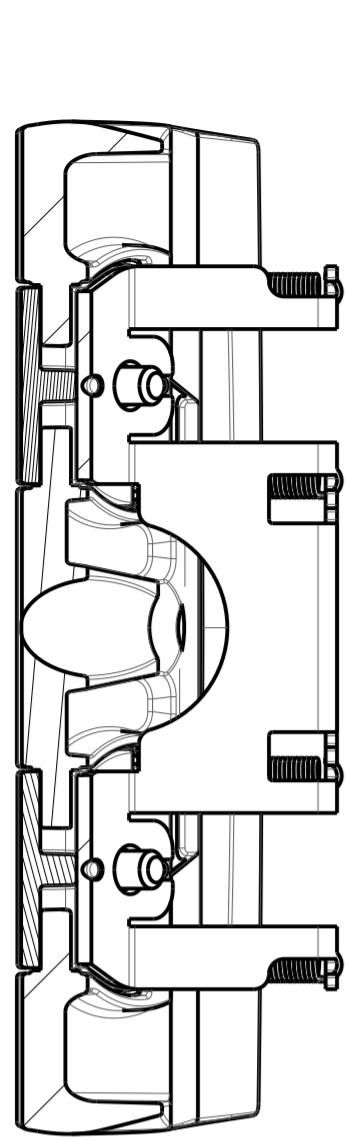

C-C

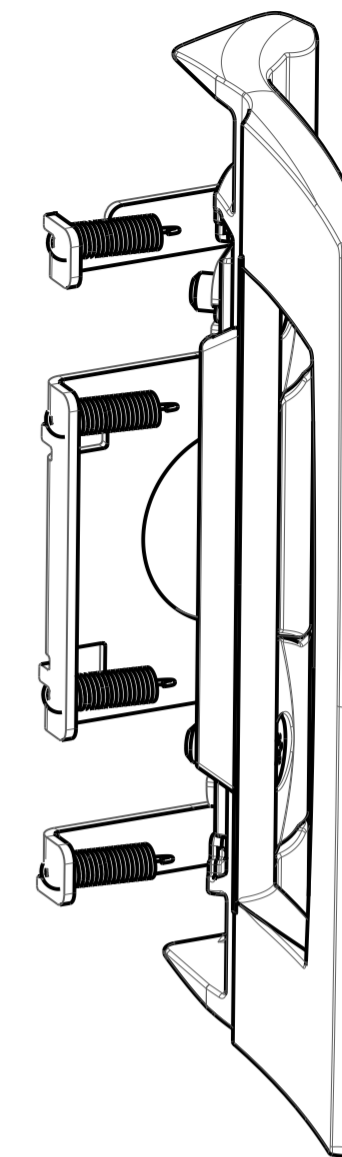
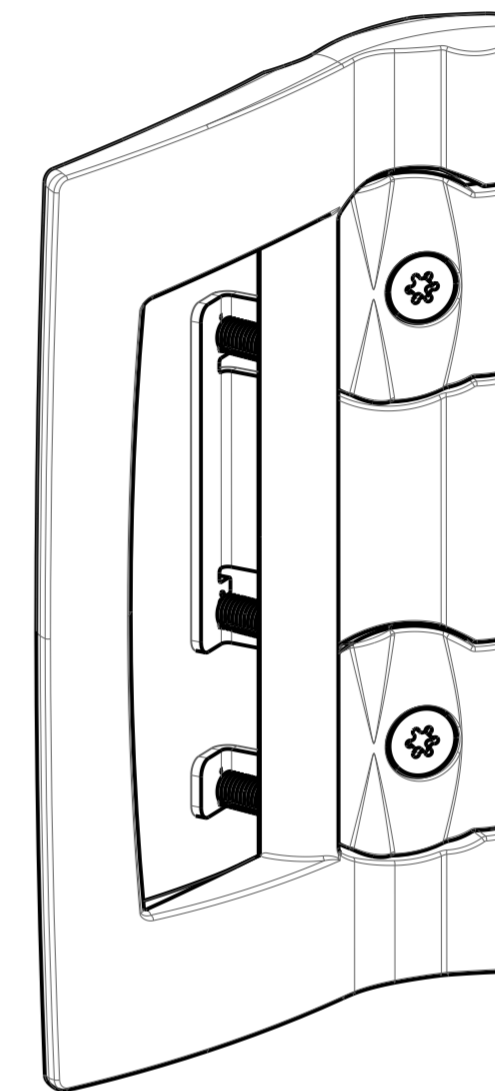
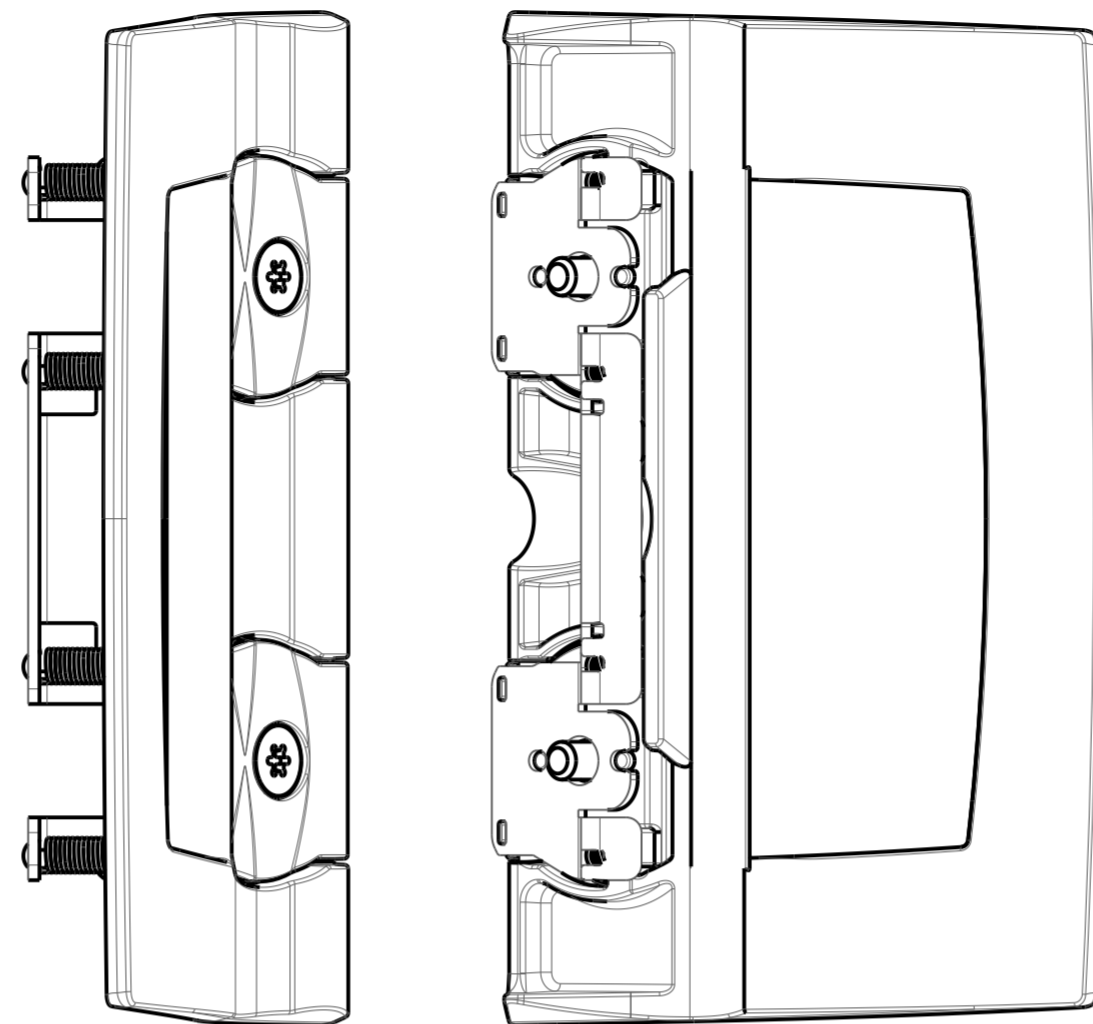
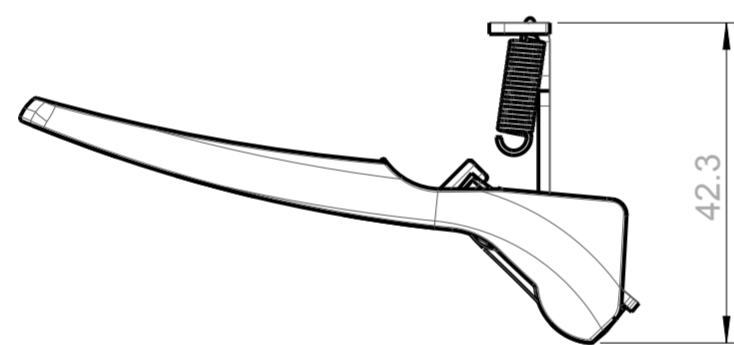
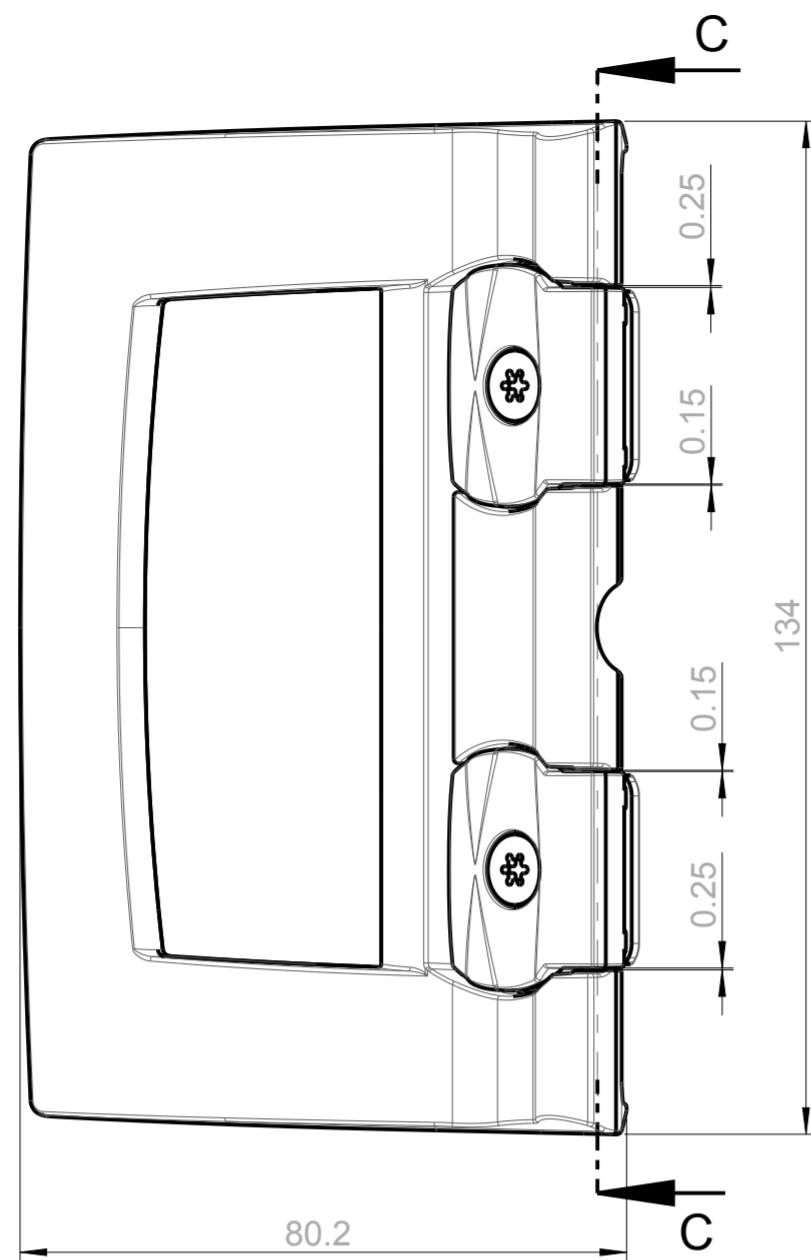

3D ANSICHTEN
1:1

GLEICHTEIL
in folgende Geräte
KeKr
55x55_eck
Slim 2.0
-
-
27.11.12

Teile mittels Kabelbinder zusammengefasst
Schrauben extra beigegeben!

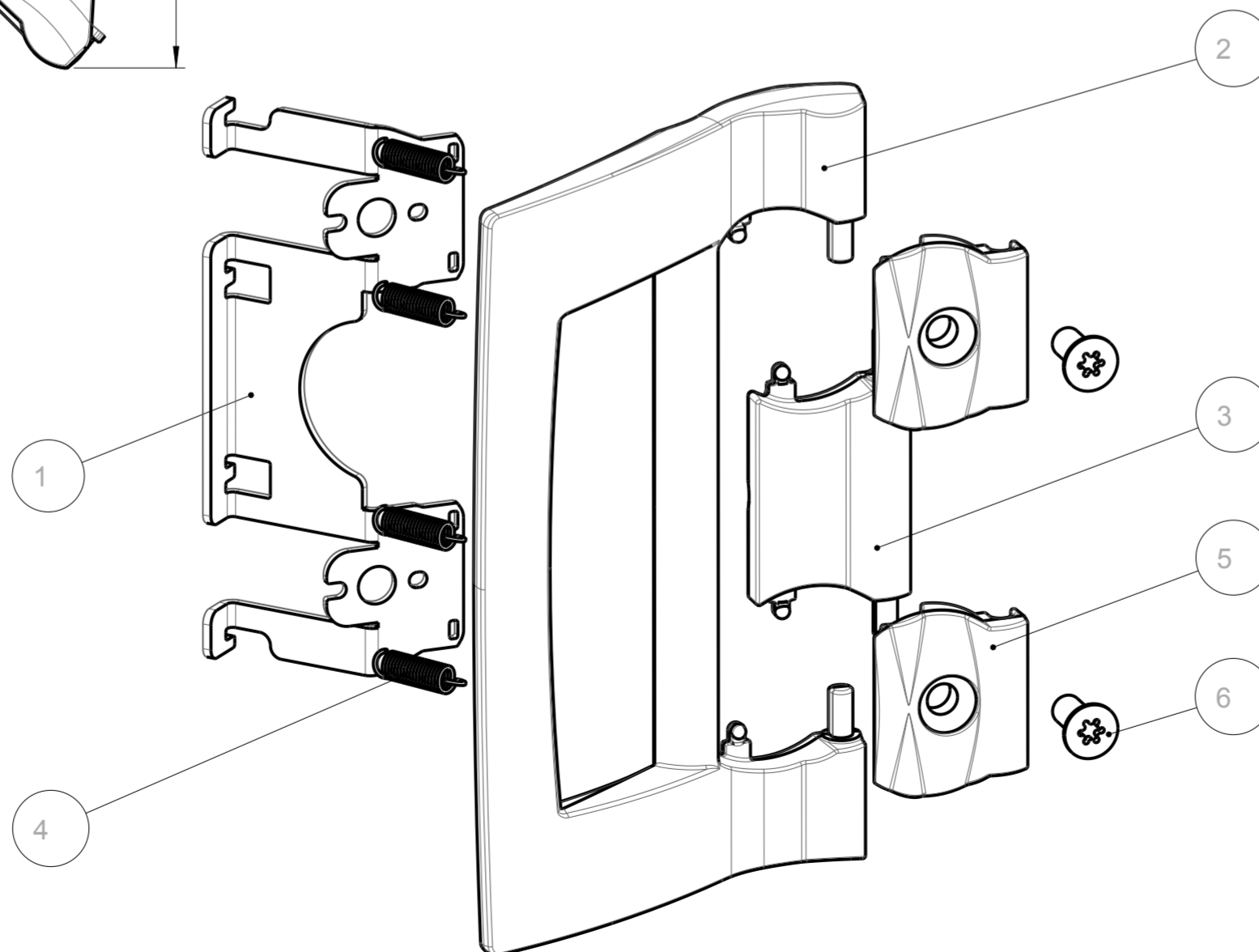

Pos.	Stk.	Benennung	Zeichnungsnr. Artikelnr.	Werkstoff	Masse [kg]
1	1	Klappgriffflager	771302-15	1.4301	0.03
2	1	Klappgriff gekröpft	771312-96	Z410	0.20
3	1	Klappgriffklinke	771136-96	Z410	0.03
4	4	Zugfeder	771169-15	1.4310	0.02
5	2	Klappgriffplatte	771196-96	Z410	0.03
6	2	Torx-Senkschraube M5x12	718491-96	ISO14581 m.cr	0.00

Pos.	Stk.	Benennung	Zeichnungsnr. Artikelnr.	Werkstoff	Masse [kg]
<small>Schutzvermerk nach DIN 34 beachten Weitergabe sowie Vervielfältigung dieser Unterlage, Verwertung und Mitteilung ihres Inhalts sind nicht gestattet, soweit nicht ausdrücklich zugestanden. Mit der Entgegennahme wird bei Zuwendung der Schadensersatz anerkannt</small>					
		Allgemeintol. DIN ISO 2768-m-S	Werkstück -kanten DIN 6784	Maßstab: 1:1	Format: DIN A2
		Bear. 23.06.2009 Gepr. Freig. 21.10.2010	Datum Name Waibel	Werkstoff: -	Gew.: 0.31kg
		Benennung: Klappgriff gekröpft kpl KeKr			
		AUSTROFLAMM GmbH Austroflamm-Platz 1 A-4631 Krenglbach		Zeichnungsnummer: 771280	Index: b
		<small>b Freigabe 21.10.2010 Waibel a Gleichteil mit KeKe 18.05.2010 Waibel</small>		Blatt 1 von 1	
Index		Änderung	Datum	Name	Modellname: 771280 Zugname: M 771280



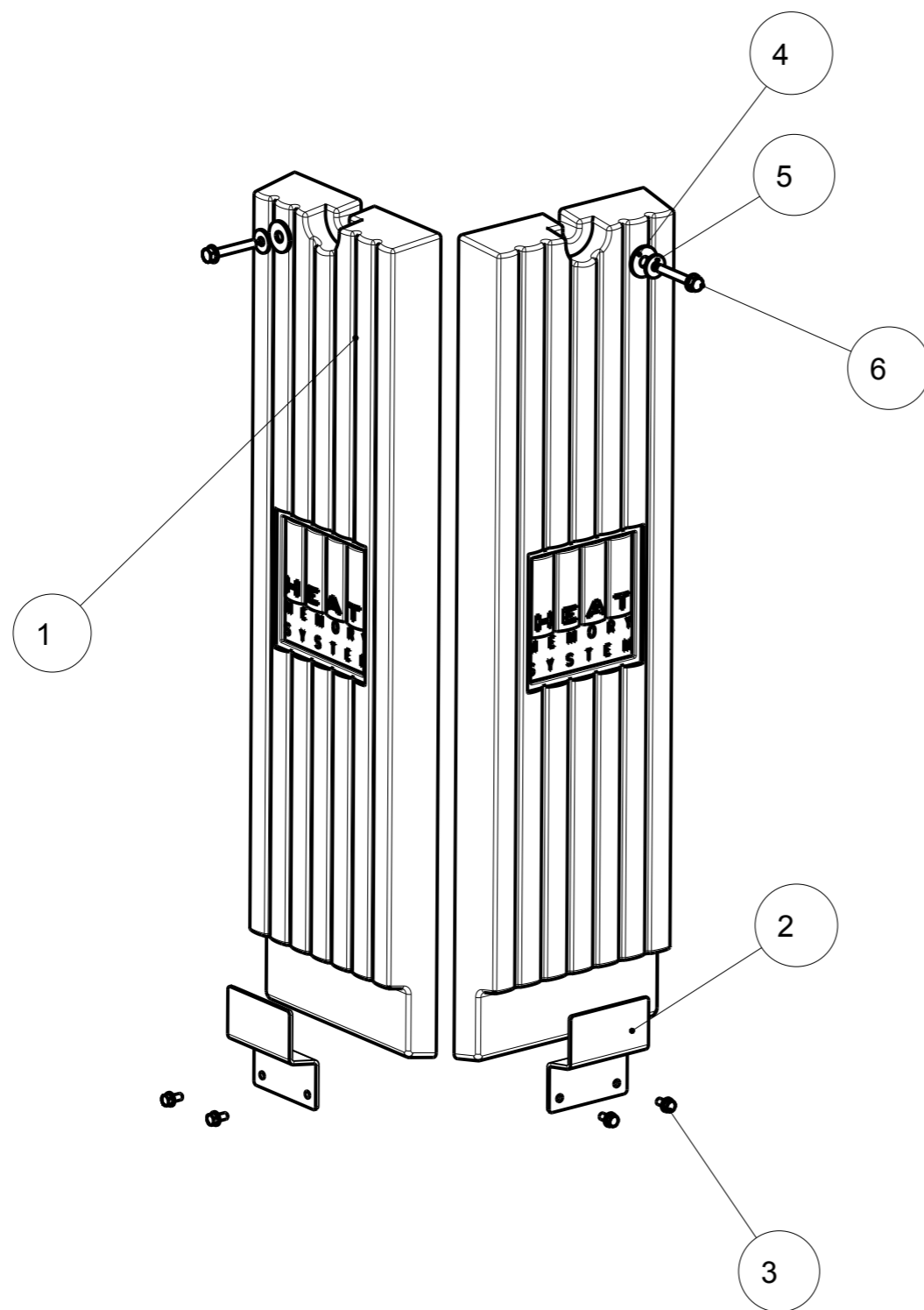

Pos.	Stk.	Benennung	Zeichnungsnr. Artikelnr.	Werkstoff	Volumen [dm³]	Masse [kg]
1	2	HMS-STEIN HINTEN KLEIN	773268		4.639	13.918
2	2	HMS-Halterung	773269	1.0038	0.023	0.182
3	4	Taptite SKS M5x10	718104-92	Stahl	0.001	0.004
4	2	K-Scheibe f. M8	718324-92	Stahl	0.001	0.006
5	2	K-Scheibe f. M6	718131-92	Stahl	0.000	0.003
6	2	Taptite SKS M6x40	718108-92	Stahl	0.002	0.014

Schutzvermerk nach DIN 34 beachten Weitergabe sowie Vervielfältigung dieser Unterlage, Verwertung und Mitteilung ihres Inhalts sind nicht gestattet, soweit nicht ausdrücklich zugestanden. Mit der Entgegennahme wird bei Zuwiderhandlung der Schadenersatz anerkannt.				Allgemeintol. DIN ISO 2768-m-S		Werkstück -kanten DIN 6784		Maßstab: 1:5		Format: DIN A3			
				Datum Name		Werkstoff: x		Gew.: 28.26kg					
Bear. 27.03.2015		Kropfgans		Oberfläche: -		Vol.: 9.333 L							
Gepr.		Name		Benennung: HMS-kpl 38x38									
Freig. 27.03.2015		Kropfgans		AUSTROFLAMM GmbH Austroflamm-Platz 1 A-4631 Krenglbach				Zeichnungsnummer: 361092		Index: a		Blatt 1 von 1	
a Freigabe 27.03.2015 Kropfg				Modelname: 361092 Zng.name: HM_361092									
Index Änderung Datum Name													

1	2	3	4	5	6	7	8
Modellname:360091							
Variantenname	773261	773262	773263	773264	ISO7380_M5X8_A2	ISO7380_M5X8_A2	ZEICHNUNGSNUMMER
360091_18	773261_18	773262_18	773263_18	773264_18	ISO7380_M5X8_A2	geschliffen	361091-18
360091_29	773261-29	773262_29	773263_29	773264_29	ISO7380_M5X8_SW_VZ	lackiert	361091_29

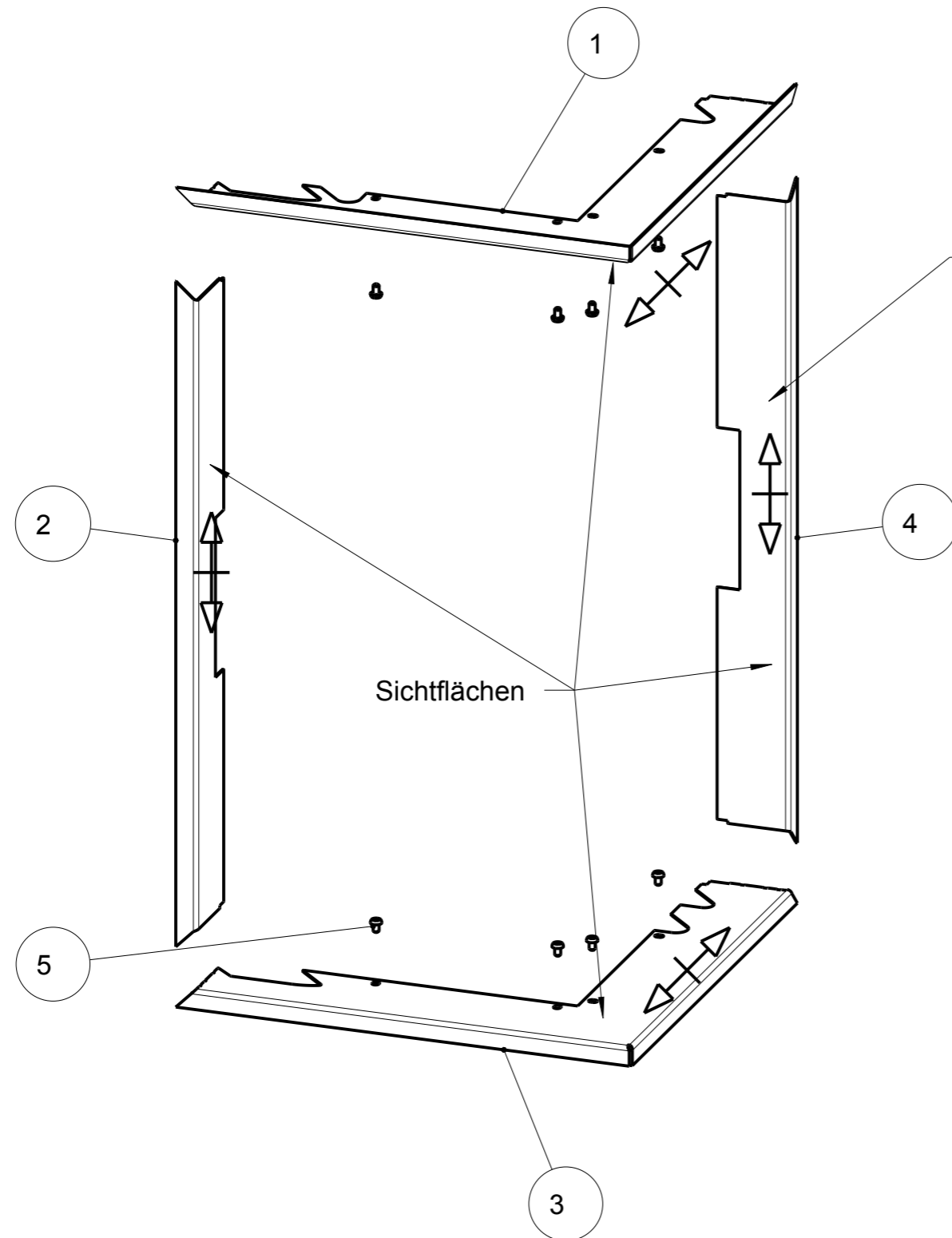

Schleifrichtung und Oberfläche bei Edelstahlvariante

Sichtflächen bei Variante Edelstahl geschliffen und sauber gereinigt. (ohne Schutzfolie ausliefern)
Keine Schweißfarbe bei Sichtbereiche! Kanten gratfrei!

1	1	Designrahmen oben	773262-xx	1.0038	0.114	0.894
2	1	Designrahmen links	773261-xx	1.0038	0.084	0.658
3	1	Designrahmen unten	773263-xx	1.0038	0.117	0.918
4	1	Designrahmen rechts	773264-xx	1.0038	0.084	0.657
5	8	ISK LKS M5x8	718561-92	10.9	0.000	0.002

Pos.	Stk.	Benennung	Zeichnungsnr. Artikelnr.	Werkstoff	Volumen [dm³]	Masse [kg]
------	------	-----------	--------------------------	-----------	---------------	------------

<small>Schutzvermerk nach DIN 34 beachten Weitergabe sowie Vervielfältigung dieser Unterlage, Verwertung und Mitteilung ihres Inhalts sind nicht gestattet, soweit nicht ausdrücklich zugestanden. Mit der Entgegennahme wird bei Zuwiderhandlung der Schadenersatz anerkannt.</small>				Allgemeintol. DIN ISO 2768-m-S		Werkstück -kanten DIN 6784		Maßstab: 1:5		Format: DIN A3	
				Datum		Name		Werkstoff: x		Gew.: 3.15kg	
Bear.		23.03.2015		Kropfgans		Oberfläche: -		Vol.: 0.401 L			
Gepr.						Benennung: Designrahmen 38x38x57K		Zeichnungsnummer:		Index:	
Freig.		27.03.2015		Kropfgans				361091-xx		a	
				AUSTROFLAMM GmbH Austroflamm-Platz 1 A-4631 Krenglbach				Blatt 1 von 2			
a		Freigabe		27.03.2015		Kropfg		Modellname: 361091		Zng.name: M_361091	
Index		Änderung		Datum		Name					

A
B
C
D
E
F

A
B
C
D
E
F

1 2 3 4

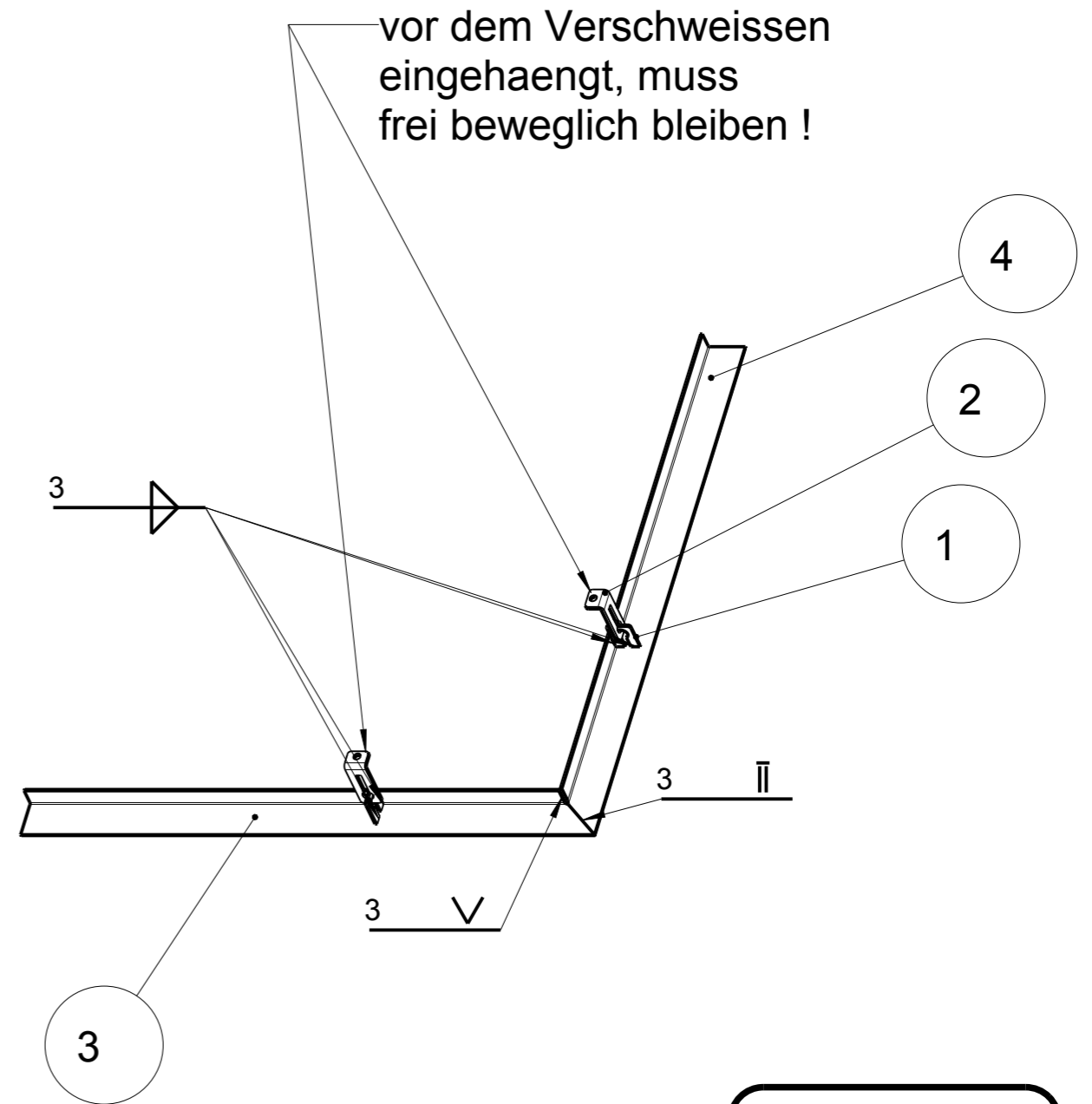
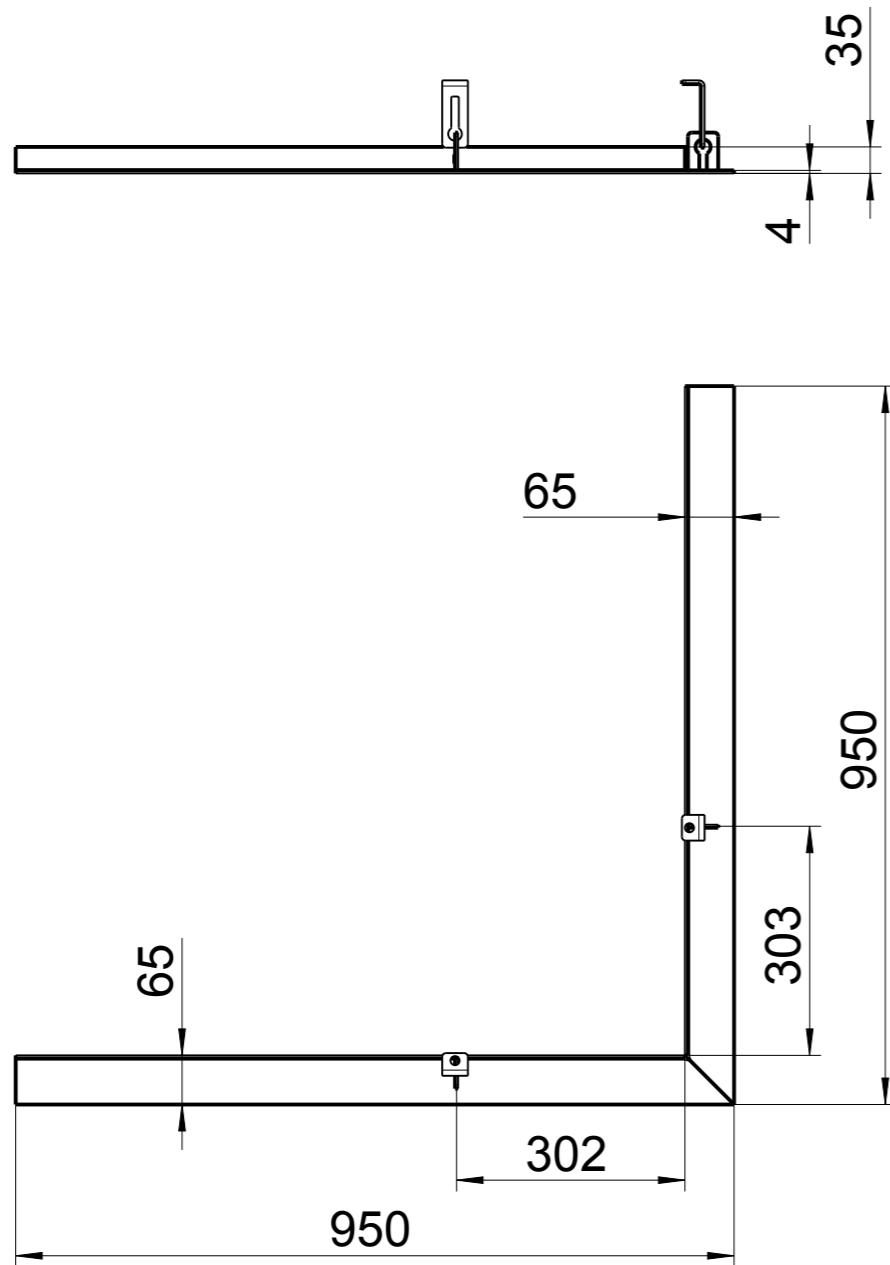

Freigabe für
Produktion
08-Mar-04

Pos.	Stk.	Benennung	Zeichnungsnummer Artikelnummer	Werkstoff	Masse [kg]
1	2	Befestigungsplatte	799203	1.0038	0.047
2	2	Befestigungswinkel	799204	1.0038	0.118
3	1	WINKEL1	799251	St360	2.684
4	1	WINKEL2	799252	St360	2.684

Datum DATE	Name-SKB NAME	Maßstab / SCALE 1:10	Original Format DIN A3
Konstrukteur DESIGNER		Masse MASS 5.70	[kg]
Form- und Lagetoleranzen/ TOLERANCES OF FORM AND POSITION ISO 1101 / DIN 7167 Freimasztoleranz n. DIN 7168 mittel		Oberflaeche SURF.FINISH ofengrundfarbe	
Schutzvermerk nach DIN 34 beachten COPYING OF THIS DOCUMENT, AND GIVING IT TO OTHERS AND USE OR COMMUNICATION OF THE CONTENTS THEREOF, ARE FORBIDDEN WITHOUT EXPRESS AUTHORITY. OFFENDERS ARE LIABLE TO THE PAYMENT OF DA- MAGES. ALL RIGHTS ARE RESERVED IN THE EVENT OF THE GRANT OF A PATENT OR THE REGISTRATION OF A UTILITY MODEL OR DESIGN.		Werkstoff MATERIAL X	
AUSTROFLAMM GmbH Gfereth 101		Benennung TITLE Tragrahmen-Eck	
A-4631 Krenglbach		Teil-Nr. PART NO. 799250-29 -	